

ROBINET D'ARRET DM SANS EPAULEMENT

Réf. : 102(105)

- Temps MAXI jusque 80 °C
- Modèle avec presse étoupe
- Modèle 105 avec 2 trous de purge et un bouchon
- Clapet et garniture en NITRILE



MATERIAUX:

- Matière corps : CuZn39Pb1Al-B (CB754S)
- Matière accessoires Tête :laiton type CW614N
- Matière clapet et garniture : NBR 80Sh ACS

Traitement de surface :

- Grenailage avant usinage.

Instructions de montage :

- S'assurer avant montage que la tuyauterie est propre.
- S'assurer de l'alignement des tuyauteries amont-aval
- Utiliser des clés adaptées aux dimensions du robinet (clé à griffe proscrite)
- Utiliser du ruban PTFE pour réaliser l'étanchéité
- Ne pas appliquer un couple de serrage de plus de 30N.m

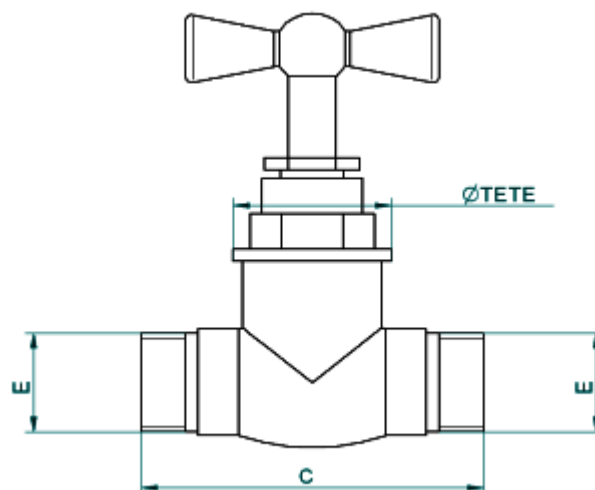

REF	E	C	ØTETE	Poids en kg
102-8E	3/8"	54	3/8"	0,16
102-8F	1/2"	52	3/8"	0,14
102-8G	3/4"	54	1/2"	0,22
102-8H	1"	66	3/4"	0,32

REF	E	C	ØTETE	Poids en kg
105-8E	3/8"	57	3/8"	0,18
105-8F	1/2"	58	3/8"	0,18
105-8G	3/4"	54	1/2"	0,24
105-8H	1"	66	3/4"	0,34

Certification :

- Conforme à la norme NF EN 1213 et NF079 pour réf : 102-8F ; 102-8G ; 102-8H
- Attestation de conformité Sanitaire N°15ACCN108 valable jusqu'au 15 Avril, 2020

